



Toyota
Professional



PROACE CITY &
PROACE CITY ELECTRIC

RUND UM SIE UND IHR GESCHÄFT KONZIPIERT



Abbildung: Proace City Electric Comfort



Der kompakte, vielseitige Proace City wurde entwickelt, um die Bedürfnisse unzähliger Branchen abzudecken – und ist neu auch als Elektrofahrzeug erhältlich.

Als besonders wirtschaftliche Ergänzung der Proace-Baureihe darf der Proace City Electric auch in Zonen mit Emissionsbeschränkung fahren. Ein Karosserietyp und zwei Längen, eine Ladekapazität von bis zu 4.4 m³ und praktische Ausstattungselemente wie Smart Cargo erfüllen alle Anforderungen urbaner Geschäfte.

INHALT

4	Proace City Electric
6	Elektrische Reichweite
8	Batterie laden
10	Electric-Konnektivität
12	MyT Connected Services
14	Karosserievarianten
16	Vielseitigkeit
18	Smart Cargo
20	Cockpit
22	Antriebssysteme
24	Ausstattungsvarianten
30	Zubehör
36	Farben, Felgen & Bezüge
38	Verfügbare Modelle
40	Spezifikationen
42	Toyota Professional Service & Gelassenheit

ELEKTRISCHE LEISTUNG, NULL EMISSIONEN

Mit seinem emissionsfreien batteriebetriebenen Elektromotor ist der Proace City Electric für den städtischen Alltag gerüstet. Wie alle Proace City ist er grenzenlos vielseitig, dazu noch speziell effizient: ein unschlagbares urbanes Business-Tool für jeden Anspruch und alle Aufgaben. Sie sind den ganzen Tag lang komfortabel unterwegs, fast geräuschlos und mit einer Reichweite von bis zu 280 km. Der leistungsfähige Elektromotor sorgt im alltäglichen Stop-and-Go-Betrieb für kraftvolle Beschleunigung. Im Innenraum sind Sie dank informativer BEV-Funktionen immer im Bild über Batteriekapazität und -verbrauch, damit Sie sich ganz auf die anstehende Arbeit konzentrieren können.

6 GUTE GRÜNDE FÜR ELEKTROANTRIEB



TIEFE BETRIEBSKOSTEN

Freuen Sie sich über grosse Einsparungen bei Treibstoff, Steuern und Unterhalt. Der Proace City Electric spart mit jeder Fahrt Geld.



NULL EMISSIONEN

Fahren Sie in der Stadt mit dem zuverlässigen, leisen und emissionslosen Elektroantrieb und mit kraftvoller Leistung.



BIS 280 KM REICHWEITE

Dank der grossen Reichweite bringt Sie der Proace City problemlos an jedes Ziel.



SCHNELLE AUFLADUNG

Jede Reise voll im Griff: An öffentlichen Schnellladestationen laden Sie die Batterie in 24 Minuten auf 80%.



KOMPROMISSLOSE ARBEITSLEISTUNG

700–1100 kg Nutzlast, 750–2000 kg Anhängelast: Der Proace City ist ein echtes Arbeitstier.



SERVICE DURCH TOYOTA PROFESSIONAL

Unsere spezialisierten Toyota Professional-Händler halten Sie auf der Strasse. Mit hervorragend ausgebildeten Technikern und unzähligen auf Sie ausgerichteten Dienstleistungen unterstützt Toyota Professional Ihre gelassene, zuverlässige Mobilität.





Abbildung: Proace City Electric Comfort Medium





18°C |  |



MENU  | 2D  |

 Search...

 |  | 

Das übersichtliche Multimedia-Display informiert Sie ständig über die verbleibende Reichweite, damit Sie jede Fahrt in Ruhe zu Ende bringen können.



DIE AUFGABE DER BATTERIE

Der Elektromotor des Proace City Electric bezieht seinen Strom aus einer Batterie. Abschalten im Stand und Rekuperation beim Bremsen minimieren den Energieverbrauch. Bei tiefem Ladestand wird die Batterie einfach über eine Steckdose oder eine Wall Box aufgeladen.



DREI FAHRMODI ZUR AUSWAHL

Über den Fahrmoduswähler im Proace City Electric wählen Sie einen der drei Modi, um die Leistung zu optimieren und das Drehmoment Ihren Bedürfnissen anzupassen: Normal für den Alltagseinsatz, Power für kraftvolle Beschleunigung und Eco für maximale Reichweite.

ELEKTRISCH FAHREN LEICHT GEMACHT

Der Elektroantrieb reduziert die laufenden Kosten und den CO₂-Fussabdruck Ihres Unternehmens. Mit einer Reichweite von bis zu 280 km* und null Schadstoffausstoß bewältigt der Proace City Electric anspruchsvolle Stop-and-Go-Fahrten in der Stadt temperamentvoll, effizient und batterieschonend. Gleich aus dem Stand entwickelt der Elektromotor sein höchstes Drehmoment, beschleunigt dynamisch und leise, und mit verschiedenen Modi lässt sich seine Fahrcharakteristik anpassen. Genießen Sie die Fahrt von einem Job zum anderen in herrlicher Ruhe.

* Die Reichweite kann je nach Fahrstil, Aussentemperatur und weiteren Faktoren variieren.

EIN BEISPIEL FÜR EINEN TAGESEINSATZ ÜBER 280 KILOMETER



ABFAHREN

Eine Floristin startet von zu Hause aus.



LADEN

Sie holt die Lieferungen für den Tag ab.



ABLIEFERN

Sie liefert die erste Bestellung aus.



ABLIEFERN

Die zehnte und letzte Lieferung ist beim Kunden.

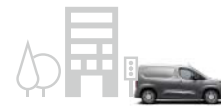

ABLIEFERN

Sie bringt die übrigen Blumen ins Geschäft zurück.



HEIMKEHREN

Sie fährt nach Hause und lädt die Batterie an der Wall Box.

GANZ EINFACH AUFLADEN

Der Proace City Electric macht emissionsfreies Fahren zum Kinderspiel – vor allem deshalb, weil sich die Batterie in nur 24 Minuten bis auf 80 % laden lässt.

Sie können ihn überall an einer Haushaltsteckdose, effizient an einer Wall Box oder unterwegs an einer öffentlichen Schnellladestation aufladen. So bleiben Sie immer mobil: Die 50-kWh-Batterie sorgt für einen grossen Aktionsradius. Während des Ladens informiert Sie die Statusanzeige auf der Ladeklappe über den Ladestand der Batterie. Auch an hektischen Tagen wissen Sie jederzeit, ob Sie ausreichend Energie zur Verfügung haben.



LADESTANDSANZEIGE

Unter der Ladeklappe zeigt Ihnen die leuchtende Batterie-statusanzeige, wie weit die Batterie schon geladen ist.

- STANDBY
- LADEN NACH ZEITPLAN
- LÄDT
- FEHLER

WALL BOX MIT INTERNET-ANSCHLUSS

Die Connected Ready Wall Box, ausgestattet mit LAN, WiFi und LTE-Option, ist eine intelligente Ladelösung für zu Hause und im halböffentlichen Bereich. Hinterleuchtete Farbpiktogramme zeigen den Lade-status an.

DIE BATTERIE LADEN



SNHELLADUNG

An eine öffentliche Schnellladestation angeschlossen, ist die 50-kWh-Batterie schon nach 24 Minuten zu 80% geladen.*



WALL BOX

Zu Hause oder im Geschäft an eine zuverlässige und schnelle Wall Box angeschlossen, ist die Batterie nach 4,5 Stunden voll aufgeladen.*



HAUSHALTSTECKDOSE

Wird die Batterie wie ein Handy mit einer Haushaltsteckdose verbunden, ist sie nach 28 Stunden voll aufgeladen.*

* Ladezeit abhängig von den örtlichen Gegebenheiten.



Der intelligente Touchscreen zeigt Ihnen die nächsten verfügbaren Ladestationen. Fügen Sie Wegpunkte hinzu und lassen Sie sich sofort benachrichtigen, wenn der Akku fast leer ist.



Die innovative Kombi-Anzeige rückt unterwegs die wichtigsten Informationen ins Blickfeld.



BATTERIELADEN UND INNENRAUM-VORHEIZUNG NACH PLAN

Ist Ihr Proace City bereit für den Tag? Programmieren Sie Ihre bevorzugten Ladezeiten und das Vorheizen des Innenraums vor Fahrtantritt.



BATTERIE-VERBRAUCHSANZEIGE

Verfeinern Sie Ihren Fahrstil: Eine visuelle Übersicht zeigt Ihnen, wann und wo Sie auf Ihrer Reise Energie verbraucht und zurückgewonnen haben.

IN VERBINDUNG BLEIBEN, KONTROLLIEREN, INFORMIEREN

Gerade bei der Arbeit ist es wichtig, in Verbindung zu bleiben und die Kontrolle zu behalten. Der Proace City Electric liefert die entscheidenden Informationen auf einen Blick - ohne Sie unterwegs vom Fahren abzulenken. Vom Verbrauch bis zur Batteriekapazität: Die Kombi-Anzeige und das intuitive TFT-Display halten Sie auf dem Laufenden. Das intelligente Navigationssystem zeigt die nächsten Ladestationen und die verbleibende Reichweite. Mit den vielen Funktionen des Proace City Electric bewältigen Sie jede Aufgabe.

VERBINDUNG ERLEICHTERT DIE ARBEIT

Bleiben Sie via Smartphone auch unterwegs mit allem verbunden, was wichtig ist. Die intuitive MyT-App optimiert Ihr Fahrerlebnis: Sie können das Aufladen, die Heizung und die Klimaanlage aus der Ferne steuern – ganz einfach via Handy, wo immer Sie sich befinden. So macht Technologie den Arbeitstag zum Vergnügen.

BATTERIELADEN AM HANDY VORPROGRAMMIEREN

Die nahtlose Smartphone-Integration ist auch Fernbedienung für das Aufladen. Im Fahrzeug und ausserhalb verbinden Sie sich ganz einfach per Sprachassistent mit allen Apps.

INTELLIGENTER FERNZUGRIFF AUF DIE KLIMAAANLAGE

Möchten Sie schon beim Einsteigen die ideale Innenraumtemperatur geniessen? Ob Heizen oder Kühlen: Sie regeln alles per Fingertippen auf der MyT-App.





PROACE CITY



Abbildung: Proace City Electric Comfort Medium

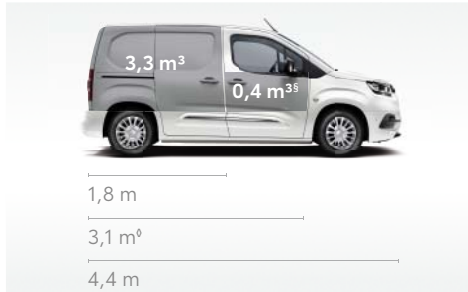

KURZER RADSTAND (MEDIUM, L1)

Mit kurzem Radstand bietet er eine Laderaumlänge von 3,1 m und ein Volumen bis 3,7 m³.

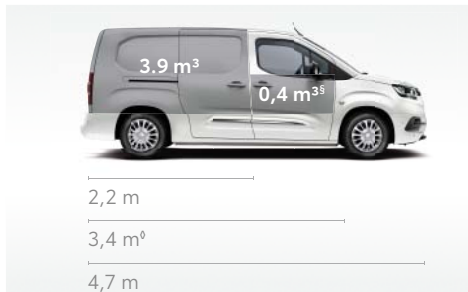

LANGER RADSTAND (LONG, L2)

Mit langem Radstand wächst die Laderaumlänge auf 3,4 m, das Volumen auf 4,3 m³.

DAS KOMPAKTE NUTZFAHRZEUG FÜR GROSSE JOBS

Funktional und bereit für jede Anforderung Ihres Unternehmens: Der Proace City lässt sich mit bis zu 1,1 t* beladen, und sein klassenbestes Ladevolumen schafft Platz für grosses Transportgut oder eine Menge Arbeitsgerät. Mit einer Anhängelast von bis zu 1,5 t* können Sie zusätzliche Lasten praktisch und mühelos transportieren und zuverlässig abliefern. Mit langem wie mit kurzem Radstand bietet er Platz für zwei Europaletten.**

Der Proace City ist in zwei verschiedenen Karosserievarianten erhältlich: Für jede Aufgabe finden Sie genau die richtige Lösung.

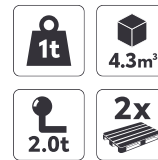

* Mit Elektroantrieb: 700–1100 kg Nutzlast und 750–2000 kg Anhängelast.

§ Zusätzliches Volumen mit Smart Cargo.

° Mit Smart Cargo.

** Europalettengrösse: 1,2×0,8×0,144 m.

EINFACH PRAKTISCH

Der Proace City ist ganz auf Funktionalität ausgelegt. Der ganze Raum wird geschickt genutzt, um die Arbeit einfacher und bequemer zu machen. Sie können Werkzeuge, Laptops und alles andere, was Sie für Ihren Arbeitstag benötigen, sicher verstauen.

Mit seiner kompakten Grösse und seinem cleveren Design ist der Proace City an urbane Verhältnisse angepasst. Der leicht zugängliche Laderaum ist mit einer 12-V-Steckdose ausgestattet. Beim Heck haben Sie die Wahl zwischen Schwingtüren oder einer grossen Heckklappe; von der Seite lässt sich der Proace City je nach Wunsch über eine oder zwei breite Schiebetüren beladen.



ZURRHAKEN

Erleichtern das Festzurren der Ladung, um das Risiko von Transportschäden zu verringern.

Seitliche Schiebetüren –
besonders praktisch auf engen
Parkplätzen.



Abbildung: Proace City Electric Comfort Medium

Die Smart-Cargo-Klappe in der Trennwand vergrößert das Transportvolumen um 0,4 m³ und die Laderaumlänge auf um 1,3 m.



Abbildung: Proace City Electric Comfort Medium



DREI VORDERSITZE

Dank flachem Boden in der Kabine bietet die Sitzbank drei Personen* bequem Platz.



MOBILES BÜRO

Der mittlere Sitz kann zum Arbeitstisch für Fahrer oder Beifahrer umgeklappt werden.



ABLAGE IM DACHHIMMEL

Jeder verfügbare Platz wird clever für praktische Ablagen genutzt.

EXTRAPLATZ, WENN SIE IHN BRAUCHEN

Bei Nutzfahrzeugen ist Flexibilität das Mass aller Dinge. Der Proace City bietet unzählige Möglichkeiten der Innenausstattung – für jedes Gewerbe und jeden Anspruch.

Mit dem Smart-Cargo-System, einer raffinierten Klappe in der Trennwand, vergrössern sich Laderaumlänge und nutzbares Volumen. Der mittlere Vordersitz lässt sich zu einem Arbeitstisch umklappen, ideal für Tablet oder Laptop. In den Staufächern unter den Sitzen finden alle wichtigen kleineren Arbeitsutensilien Platz – sicher und unsichtbar.

* 1 Person Fahrersitz, 2 Personen Beifahrersitzbank.

ORGANISIERTE ARBEIT IM COCKPIT

Arbeitskraft und Spass am Fahren: Wo immer Sie unterwegs sind, macht nahtlos integrierte Technologie die Reise zum Vergnügen. Das intuitive Cockpit-Design schafft mit praktischen Ablagemöglichkeiten Ordnung; innovative Technik hilft mit, sich auf die Strasse zu konzentrieren. Die elektronische Feststellbremse erleichtert das Fahren in der Stadt, sorgt für mehr Bewegungsfreiheit in der Kabine und ermöglicht zusätzlichen Stauraum im Unterboden. Als Option ist Multimedia-Konnektivität via Apple CarPlay und Android Auto™ erhältlich, dazu ein kabelloses Ladegerät und sprachaktivierter E-Call. Bleiben Sie auch unterwegs in Kontakt, wo auch immer der Job Sie hinführt.



PRO TOUCH

Komplett mit 3D-Navigation und Toyota Connected Services mit Echtzeit-Verkehrsinformationen, Tom Tom Places, lokalem Wetter, Parkplätzen, Tankstellen und Sehenswürdigkeiten.

TOYOTA CONNECT (APPLE CARPLAY UND ANDROID AUTO™)

Verbinden Sie Ihr Fahrzeug, und Toyota Connect spiegelt Ihr Smartphone, damit Sie noch einfacher Musik hören und telefonieren können.

E-CALL

Einfache Verbindung mit dem Rettungsdienst, wenn das Fahrzeug in einen Unfall verwickelt ist.

Apple Carplay ist eine Marke von Apple Inc.



Grosszügiger 5,9-l-Stauraum in den Vordertüren – damit Sie alle wichtigen Dinge immer in Reichweite haben.

Abbildung: Proace City Active Long mit Comfort-Pack



Abbildung: Proace City Electric Comfort Medium



TOYOTA TRACTION SELECT

Toyota Traction Select mit Berganfahrhilfe (HAC) vermittelt Ihnen das nötige Selbstvertrauen auch für schwieriges Terrain. Wählen Sie am Drehschalter den Modus Normal, Schnee, Sand oder Gelände.

ELECTRIC

Elektromotor 50 kWh A/T

Batterie **50 kWh**

Reichweite **245–280 km**

Batterieladedauer **0.4 Stunden**

DIESEL

1,5 l Diesel 6 M/T

Leistung **100 PS**

DIESEL

1,5 l Diesel 6 M/T (auch als 4x4 erhältlich)

Leistung **130 PS**

BENZIN

1,2 l Benzin 6 M/T

Leistung **110 PS**

BENZIN

1,2 l Benzin 8 A/T

Leistung **130 PS**



Scannen Sie diesen QR-Code, und Sie gelangen direkt zur Preisliste.

Die Proace-City-Verso- und Proace-City-Verso-Electric-Preislisten sind ein integrierter Bestandteil dieser Broschüre. Die detaillierten Angaben zu Benzinverbrauch und CO₂-Ausstoss sowie die Energieeffizienz-Kategorien wollen Sie bitte dort nachschlagen.

GENAU DAS, WAS IHRE FIRMA BRAUCHT

Jedes Geschäft ist einzigartig. Damit Sie grösstmögliche Auswahl haben, produziert Toyota den Proace City mit emissionsfreiem Elektromotor – oder mit modernen Benzin- und Dieselmotoren von 100 bis 130 PS, mit manuellem 6-Gang-Getriebe oder 8-Gang-Automatik, alle mit minimalem CO₂-Ausstoss und sparsamem Verbrauch. Suchen Sie sich das Antriebssystem aus, das zu Ihrem Geschäft passt!

M/T = Manuelles Schaltgetriebe

A/T = Automatikgetriebe

PROACE CITY AUSSTATTUNGSVARIANTEN

ELECTRIC



Proace City Electric, Ausstattung Active

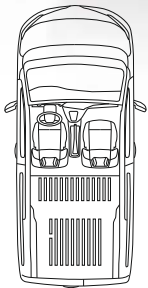

Kurzer
Radstand

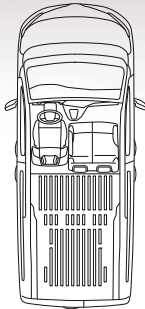

Langer
Radstand

ACTIVE

Hauptausstattung

- 16"-Stahlfelgen
- Tempomat mit Geschwindigkeitsbegrenzer
- Berganfahrhilfe (HAC)
- Sitzbezug Stoff
- Freisprechanlage
- 8"-Display-Audio-DAB mit USB, Bluetooth und AUX-Anschluss
- 3,5"-EV-Display
- Klimaanlage manuell

- Parksensoren vorn und hinten
- Rückfahrkamera
- Elektrische Feststellbremse
- Smart Cargo
- Mobiles Büro
- 11-kWh-Ladegerät On Board Charger

Optionen

- Seitliche Schiebetüren links und rechts, verblecht
- Glas-Pack
- Heckklappen-Pack



Proace City Electric Active



Proace City Electric Comfort

COMFORT

Hauptausstattung (zusätzlich zu Active)

- Smart Entry/Start
- Klimaanlage automatisch
- Totwinkelassistent
- Spurhalteassistent
- Pre-Collision-System
- Verkehrszeichen-Erkennung
- Tempomat mit Geschwindigkeitserkennung

- Digitales 10" Cockpit (zurzeit nicht verfügbar)
- Navigationssystem inkl. WiFi

Optionen

- Seitliche Schiebetüren links und rechts, verblecht
- Glas-Pack

PROACE CITY AUSSTATTUNGSVARIANTEN

PROFI



Proace City, Ausstattung Profi

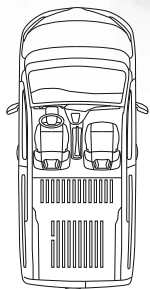

Kurzer
Radstand

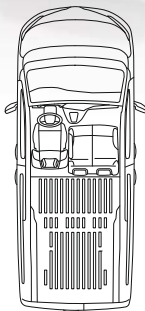

Langer
Radstand

PROFI

Hauptausstattung

- 15"-Stahlfelgen
- Keine Schiebetüren
- Berganfahrhilfe (HAC)
- Sitzbezug Stoff
- Manuelle Parkbremse
- Freisprechanlage
- Radio mit USB und Bluetooth (ohne DAB)
- LCD-Display
- Seitliche Schiebetüren links und rechts, verblecht
- Klimaanlage manuell



15"-Stahlfelge (Profi)



16"-Stahlfelge (Active)

PROACE CITY AUSSTATTUNGSVARIANTEN

ACTIVE



Langer Radstand (Long)



Kurzer Radstand (Medium)

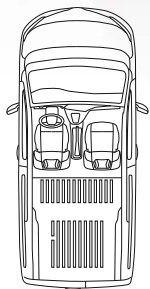

Kurzer
Radstand

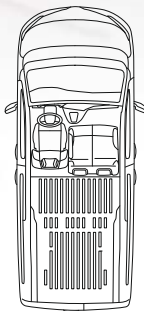

Langer
Radstand

ACTIVE

Hauptausstattungen (zusätzlich zu Profi)

- 16"-Stahlfelgen
- Schiebetür rechts, verblecht
- Smart Cargo
- Mobiles Büro
- Elektrische Parkbremse
- Parksensoren hinten
- Nebelscheinwerfer
- Tempomat mit

Geschwindigkeitsbegrenzer

Optionen

- Comfort-Pack (Navigationssystem, Parksensoren vorn und hinten, 230-V-Anschluss [Beifahrer], Innenrückspiegel)
- Glas-Pack
- Heckklappen-Pack
- Differenzialsperre hinten



16"-Stahfelge mit Radkappe
(5 Dreifach-Speichen)

ZUBEHÖR

Toyota Originalzubehör wird mit so viel Sorgfalt, Qualitätssinn und Liebe zum Detail entwickelt wie Ihr Proace City. Es gibt Ihnen die Möglichkeit, individuelle, praktische und innovative Akzente zu setzen.



Auflastung des Gesamtgewichts auf 2600 kg oder 2900 kg



Holzboden mit Wandverkleidung



Parkensensoren



Anhängerkupplung bis 2400 kg



Dachplattform Aluminium



Dachträger



Dachplattform Stahl



Qi-Ladestation für kabelloses Laden



Sortimo-Dachträger mit Airline und Ladebegrenzer

ORGANISATION DES NUTZRAUMS – VON PROFIS FÜR PROFIS

Ob für KMU, Gewerbe oder Industrie – die durchdachte Organisation des Laderaums mit massgeschneiderten, variablen Systemen macht nicht nur den Transport von Material und Werkzeugen sicherer und effizienter. Sie erleichtert auch die Arbeit und macht sie effizienter. Das Be- und Entladen geht schneller, das Kommissionieren und der Zugriff während des Arbeitstages fallen leichter.

Um Ihnen den Transport und die Arbeit so effektiv, leicht, sicher und schnell wie möglich zu machen, bieten wir Ihnen durchdachte Lösungen der Ausbauprofis von Sortimo und Würth an. Beide Hersteller verfügen über lange Erfahrung, wenn es darum geht, den Laderaum optimal auszustatten, und bieten für Ihre Bedürfnisse eine unendliche Fülle von individuellen Lösungen an.

Fragen Sie Ihren Toyota Partner, er berät Sie gern.

Würth Fahrzeugeinrichtungen



Dank ihrer hohen Flexibilität und der Möglichkeit zur individuellen Planung bieten Fahrzeugeinrichtungen von Würth für jedes Gewerbe die optimale Lösung.

Seit mehr als 70 Jahren erfüllt Würth die Bedürfnisse seiner Kunden. Als international agierender Marktführer im Bereich Handwerk vereint Würth innovative Ideen mit höchster Qualität und nachhaltiger Produktion. Die Fahrzeugeinrichtungen liefern dafür das beste Beispiel. Mit Zulassung und crashgetestet bieten sie bereits seit 30 Jahren für jede Aufgabe eine sichere und gleichzeitig intelligente Lösung, die in Deutschland entwickelt und produziert wird. Die mittlerweile 10. Generation wartet mit einem optimierten Gewicht auf. Dafür sorgt ein Mix aus hochwertigem Aluminium und Stahl, der noch dazu ein Maximum an Flexibilität ermöglicht.



Sortimo SR5 – Das Ordnungssystem für maximale Produktivität

Sortimo

SR5 ist die 5. Generation der Sortimo-Fahrzeugeinrichtung und das Ergebnis von mehr als 30 Jahren Erfahrung in der Organisation und im Ausbau von leichten Nutzfahrzeugen.

Als Pionier für Fahrzeugeinrichtungen steht das Produkt für Sicherheit, durchdachte Ergonomie, Qualität und Langlebigkeit. Darüber hinaus geht es aber vor allem um Effizienz und Produktivität. Also darum, keine Kompromisse bei der Optimierung von Arbeitsprozessen einzugehen und gleichzeitig mit vorhandenen Ressourcen schonend umzugehen.

Um diesen Anforderungen gerecht zu werden, hat Sortimo mit ihrer ganzen Erfahrung und Leidenschaft ein System entwickelt, das mehr ist als einfach nur Fahrzeugeinrichtung und Ordnungssystem. Ein System, das ausgelegt ist auf perfekte Arbeitsplatzorganisation auf engstem Raum. Es geht also auch um maximale Raumnutzung und gleichzeitig um Übersichtlichkeit und schnellen Zugriff auf das benötigte Inventar im Fahrzeug.

Alles passt zu allem! SR5 sorgt nicht nur für Durchgängigkeit in den gesamten Arbeitsabläufen, das intelligente Regalsystem fügt sich nahtlos in das gesamte Sortimo-Systemumfeld ein und garantiert komplette Kompatibilität über Systemgrenzen hinweg, sodass Werkzeugkoffer und BOXXen barrierefrei und ladungssicher transportiert werden können.



ALLES FÜRS AUFLADEN

Am bequemsten lässt sich Ihr Toyota Elektrofahrzeug zu Hause an einer Toyota Wall Box aufladen. Unser Sortiment ist perfekt auf Toyota Fahrzeuge abgestimmt und ermöglicht sichere Ladevorgänge. Damit es schneller geht als an der normalen Haushaltsteckdose, unterstützen alle Toyota Wall Boxes das Laden mit bis zu 22 kW und bis zu drei Phasen: eine sinnvolle Investition in die Zukunft.



TOYOTA ENTRY WALL BOX
Die Toyota Entry Wall Box, die kleinste Ladestation ihrer Art, eignet sich ideal für den Einsatz zu Hause und im halböffentlichen Bereich. Sie wird mit integriertem Ladekabel und Typ-2-Stecker geliefert – für problemlose, einfache Nutzung.

**WALL BOX, CONNECTED**

Die Connected Ready Wall Box ist die intelligente Ladelösung für private und halböffentliche Anwendungen: Sie ist mit LAN, WiFi und optionalem LTE ausgestattet; beleuchtete Farbpiktogramme zeigen den Ladestatus an.

**KABELTASCHE**

Diese praktische Tasche schützt Ihr Kabel und verhindert, dass es sich verheddert oder im Gepäckraum zu viel Platz einnimmt.

DEN JOB MIT STIL ERLEDIGEN



1. Stoff, dunkelgrau
Standard bei allen
Ausstattungsvarianten

**2. 15"-Stahlfelgen mit
Radkappen**
Standard bei Proace City Profi

**3. 16"-Stahlfelgen mit
Radkappen**
Standard bei Proace City Active
und Proace City Electric

4. EWP Arctic White
5. EVL Falcon Grey*
6. KCA Grey Cloud*
7. KTV Absolute Black*
EEU Sand nicht abgebildet,
nur bei Proace City Electric

* Metallic-Lackierung.





4



5









6

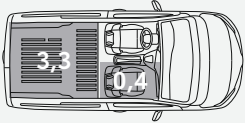

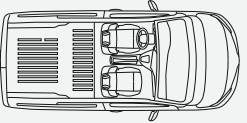
7

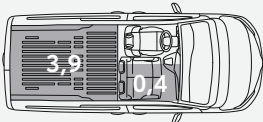
VERFÜGBARE MODELLE

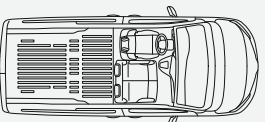
KASTEN- WAGEN	 KURZER RADSTAND (MEDIUM)	2/3 SITZE LADEVOLUMEN m ³ (Smart Cargo: + 0,4 m ³) 	5 SITZE LADEVOLUMEN m ³ (Smart Cargo: + 0,4 m ³) 	2/3 VORDERSITZE 
	 LANGER RADSTAND (LONG)			

SCHWINGTÜR HINTEN



HECKKLAPPE HINTEN

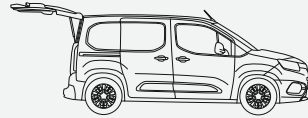

SCHIEBETÜR EINSEITIG

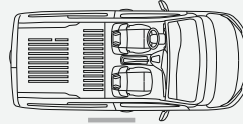

SCHIEBETÜR BEIDSEITIG

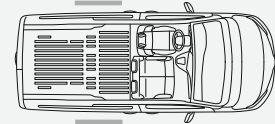
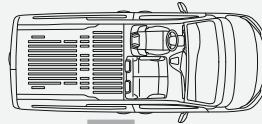
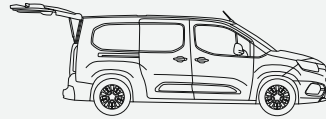
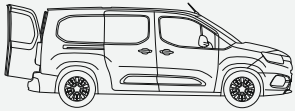
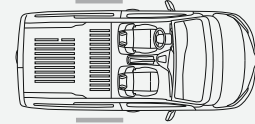

SPEZIFIKATIONEN



1548/1553 mm

1884 mm



892 mm

2785/2975 mm

4403/4753 mm



726/886 mm



1880 mm



1549/1568 mm

1884 mm

TOYOTA PROFESSIONAL. PARTNER FÜR IHR BUSINESS

Bei Toyota wissen wir: Jedes Geschäft ist anders. Deshalb können Sie sich auf unsere breite Nutzfahrzeugpalette verlassen. Zum Beispiel auf den neuen Proace Electric, den kompakten Proace City Van, den Proace Van oder den legendären Hilux. Legen Sie Ihr Geschäft in sichere Hände: Unsere engagierten Toyota Professional-Partner halten Ihr Unternehmen mobil. Mit hochqualifizierten Technikern und umfassenden Dienstleistungen bietet Toyota Professional Ihnen genau die Unterstützung, die Sie für Ihre absolute Sicherheit benötigen.



HOL- UND BRINGSERVICE BEI REPARATUREN

Wenn Ihr Toyota repariert werden muss, holen wir ihn ab und bringen ihn – gegen einen attraktiven Unkostenbeitrag – zurück, damit Ihr Geschäft immer weiterläuft. Ganz einfach.



IHR PERSÖNLICHER ANSPRECHPARTNER

Ihr persönlicher Ansprechpartner, ein ausgewiesener Spezialist, berät Sie gern bei allen Belangen rund um Ihr Toyota Nutzfahrzeug – sei es im Verkauf als auch in der Werkstatt.

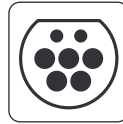

LADESTATION FÜR IHREN TOYOTA ELECTRIC

Jeder Toyota Professional-Partner bietet Ihnen eine Ladestation für Ihren Toyota Electric an – so können Sie Ihr Automobil jederzeit aufladen.



PANNENHILFE RUND UM DIE UHR

Gut zu wissen, dass Sie nie allein gelassen werden: Dank Toyota Assistance bleiben Sie im Falle einer Panne oder eines Unfalls stets mobil. Während der ersten 3 Jahre (ohne Kilometerbeschränkung) bietet Toyota Assistance einen 24h-Notfalldienst während sieben Tagen in der Woche und organisiert für Sie alle Reparaturen vor Ort oder die Rückreise in die Schweiz.





ERSATZFAHRZEUG

Brauchen Sie einen Lieferwagen, wenn Ihrer bei uns ist? Mit unserer Ersatzfahrzeugflotte halten wir Sie mobil.



KOMPLETTE NUTZFAHRZEUG-PALETTE VOR ORT

Beim Toyota Professional-Partner in Ihrer Nähe können Sie immer die gesamte Palette unserer Nutzfahrzeuge besichtigen und sich vor Ort von ihren Vorzügen überzeugen lassen. Wenn Sie ein bestimmtes Modell Probe fahren möchten, kontaktieren Sie bitte Ihren Partner und vereinbaren Sie einen passenden Termin.

AUTOFAHREN WAR NOCH NIE SO RELAXED

MIT 10-JAHRE-GARANTIE!

- 10 Jahre oder bis 160'000 km (es gilt das zuerst Erreichte)
- Auch für bestehende Toyota Kunden
- Auch für Occasion-Kunden
- Nur bei offiziellen Toyota Partnern
- Wird bei jedem Service aktiviert
- Verlängerung um jeweils ein Jahr nach dem Service
- Verlängerung der Hybrid-Garantie bis 10 Jahre möglich

TOYOTA ASSISTANCE

Dank Toyota Assistance bleiben Sie im Falle einer Panne oder eines Unfalls stets mobil. Die Toyota Assistance bietet Ihnen während der ersten 3 Jahre (ohne Kilometerbeschränkung) in über 40 Ländern Europas einen 24h-Notfalldienst.

REIFENGARANTIE

Mit der Reifengarantie ist Ihr Toyota während 2 Jahren vor platten Reifen geschützt.

TOYOTA ASSURANCE

Toyota Assurance bietet Ihnen einen hohen Versicherungsschutz. Und Sie bezahlen erst noch keinen Selbstbehalt.



TOYOTA SERVICE & SERVICE PLUS

Sie können beim Kauf eines Neuwagens das Toyota Service Paket kaufen. Darin ist während 4 Jahren bis max. 60'000 km (es gilt das zuerst Erreichte) die Wartung (Arbeit und Teile) ohne Verschleissteile und Flüssigkeiten enthalten.

Oder Sie wählen das Service-PLUS-Paket, in dem während 4 Jahren bis max. 60'000 km (es gilt das zuerst Erreichte) alle Wartungsarbeiten inkl. Flüssigkeiten (z. B. Motorenöl, Bremsflüssigkeit) und Verschleissteile (z. B. Bremsen, Scheibenwischerblätter) enthalten sind.

Detaillierte Infos unter: toyota.ch/Relax



Toyota
Professional

PROACE CITY ELECTRIC. BUSINESS AS USUAL. AUCH ELEKTRISCH.

www.toyota.ch

Alle Informationen in dieser Broschüre entsprechen dem Wissensstand zur Zeit der Drucklegung. Details bei technischen Daten und Ausstattung können je nach Land variieren und von den Modellen abweichen, die in Ihrem Land erhältlich sind. Gewisse Abbildungen können Ausstattungen zeigen, die in der Schweiz nicht oder nur gegen Aufpreis erhältlich sind. Bitte erkundigen Sie sich bei Ihrem lokalen Händler über die Daten und Ausstattungsdetails in Ihrer Region. • Die Lackfarben können leicht von den gedruckten Fotos in dieser Broschüre abweichen. • Toyota behält sich das Recht vor, Details bei technischen Daten und Ausstattung ohne vorherige Ankündigung zu ändern. • Druckfehler vorbehalten. • © 2021 by Toyota Motor Europe NV/SA («TME»). • Diese Publikation darf – auch auszugsweise – in keiner Art reproduziert werden ohne die vorherige schriftliche Einwilligung von Toyota Motor Europe.

printed in
switzerland